



**Mikrowellengerät  
mit 20 Liter Garraum  
NMW 302**

**Bedienungsanleitung**

---

## Vorwort

Diese Bedienungsanleitung hilft Ihnen beim

- bestimmungsgemäßen und
- sicheren

Gebrauch Ihres Mikrowellengeräts.

## Die Zielgruppe dieser Bedienungsanleitung

Die Gebrauchsanleitung richtet sich an jede Person, die das Mikrowellengerät

- aufstellt,
- bedient,
- oder entsorgt.

## Die Gestaltungsmerkmale dieser Bedienungsanleitung

Verschiedene Elemente der Bedienungsanleitung sind mit festgelegten Gestaltungsmerkmalen versehen. So können sie leicht feststellen, ob es sich um

normalen Text,

- Aufzählungen oder
  - ➔ Handlungsschritte
- handelt.

---

# Inhaltsverzeichnis

<b>Allgemeine Sicherheitshinweise .....</b>	<b>4</b>
<b>Störungen (Interferenzen) .....</b>	<b>7</b>
<b>Wie Sie das Mikrowellengerät vorbereiten .....</b>	<b>8</b>
Auspacken und auf Beschädigungen prüfen .....	8
Das Mikrowellengerät aufstellen .....	8
<b>Beschreibung des Mikrowellengeräts .....</b>	<b>9</b>
Die Bestandteile des Mikrowellengeräts .....	9
Das Bedienfeld .....	10
<b>Wie Sie das Mikrowellengerät bedienen .....</b>	<b>11</b>
Wie Sie Flüssigkeiten im Mikrowellengerät erhitzen .....	11
Wie Sie mit dem Mikrowellengerät erhitzen .....	12
Wie Sie Einstellungen rückgängig machen .....	15
Wie Sie die Kindersicherung ein- und ausschalten .....	16
<b>Wie Sie das Mikrowellengerät pflegen .....</b>	<b>17</b>
Wie sie das Mikrowellengerät reinigen .....	17
Wie Sie Gerüche beseitigen .....	18
Wie Sie Störungen beheben .....	19
<b>Wie Sie den Hersteller erreichen .....</b>	<b>20</b>
<b>Wie Sie das Mikrowellengerät entsorgen .....</b>	<b>20</b>
<b>Technische Daten .....</b>	<b>20</b>



## Allgemeine Sicherheitshinweise

Um die Gefahr von Bränden, Stromschlägen und Verletzungen oder übermäßiger Mikrowellenabstrahlung zu reduzieren beachten Sie bitte Folgendes:

- Lesen Sie alle Anweisungen in dieser Bedienungsanleitung sorgfältig durch und beachten Sie diese, wenn Sie das Mikrowellengerät in Betrieb nehmen.
- Benutzen Sie das Mikrowellengerät zu dem in dieser Bedienungsanleitung beschriebenen bestimmungsgemäßen Gebrauch. Verwenden Sie das Gerät zu keinem anderen Zweck als zum Erhitzen von Lebensmitteln. Verwenden Sie das Mikrowellengerät nicht zum Trocknen oder zur Lagerung von Kleidungsstücken, Papier oder anderen Nicht-Lebensmitteln.
- Verwenden Sie das Mikrowellengerät nicht zum Frittieren oder zum Sterilisieren von Gegenständen.
- Kinder dürfen das Gerät nur unter Aufsicht benutzen.
- Verwenden Sie das Mikrowellengerät nur, wenn es ordnungsgemäß arbeitet, weder beschädigt noch heruntergefallen ist.
- Ziehen Sie den Netzstecker, wenn Sie das Mikrowellengerät längere Zeit nicht benutzen.
- Öffnen Sie nicht das Gehäuse des Mikrowellengeräts.
- Versuchen Sie nie, das Mikrowellengerät selbst zu reparieren.
- Entfernen Sie niemals Teile wie den Fuß, die Kupplung, Schrauben etc. vom Mikrowellengerät.
- Stecken Sie keine Gegenstände durch die Lüftungsschlitze in das Innere des Mikrowellengeräts.
- Verhindern Sie dass Flüssigkeiten in das Mikrowellengerät eindringen.
- Halten Sie die Tür und den Rahmen immer sauber. Verschmutzungen an der Tür können dazu führen, dass die Tür nicht mehr richtig schließt.
- Nehmen Sie das Mikrowellengerät nicht in Betrieb, wenn es leer ist. Hierbei kann das Gerät beschädigt werden.
- Der Drehteller, die Lagerung des Drehtellers, die Kupplung und der Rollring müssen an der richtigen Position sein, wenn Sie das Mikrowellengerät benutzen.
- Entfernen Sie nicht die Antriebswelle des Drehtellers.
- Entfernen Sie Drahtverschlüsse an Beuteln, bevor Sie diese in das Mikrowellengerät legen.

- Überhitzen Sie die Lebensmittel im Garraum nicht. Überwachen Sie das Mikrowellengerät sorgfältig, wenn sich Papier, Plastik oder andere brennbare Materialien zur Vereinfachung des Garvorgangs im Garraum befinden.
- Sollte sich Material im Garraum entzünden, halten Sie die Gerätetür geschlossen, schalten Sie das Gerät aus oder stellen Sie den Strom über die Sicherung ab.
- Verwenden Sie das Mikrowellengerät nicht zum Einkochen. Mikrowellengeräte sind nicht dazu geeignet. Nicht ordnungsgemäß eingekochte Lebensmittel können schlecht werden und bei Verzehr eine Gefahr darstellen.
- Garen Sie Lebensmittel mit Häuten oder fester Schale, wie z. B. Eigelb, Kartoffeln, oder Hähnchenleber nur, wenn Sie die Schale einige Male mit einer Gabel eingestochen haben.
- Garen Sie keine Eier mit Schale, da sie sonst explodieren. Auch pochierte Eier können während des Garens explodieren. Stellen Sie sicher, dass die Lebensmittel abgedeckt sind und lassen Sie diese nach dem Garen eine Minute lang stehen, bevor Sie die Abdeckung abnehmen.
- Garen Sie keine Lebensmittel in verschlossenen Behältern, da sie explodieren können.
- Garen sie Lebensmittel niemals direkt auf dem Drehteller.
- Benutzen Sie nur mikrowellengeeignetes Geschirr. Achten Sie dabei auf Hinweise des Herstellers.
  - Verwenden Sie keine Metallpfannen oder Geschirr mit Metallgriffen.
  - Verwenden Sie keine Behälter mit Gold- oder Silberverzierungen. Die Verzierung kann beschädigt werden und es entstehen Funken beim Garen.
  - Verwenden Sie keine Drahtverschlüsse an Plastiktüten.
  - Verwenden Sie kein Geschirr aus Melamin, da diese ein mikrowellenabsorbierendes Material enthalten. Dies kann dazu führen, dass das Geschirr bricht oder verkohlt oder die Gargeschwindigkeit reduziert wird.
  - Verwenden Sie keine Gefäße mit einer verengten Öffnung, wie zum Beispiel Flaschen.
- Verwenden Sie nur für das Garen im Mikrowellengerät geeignete Thermometer. Beachten Sie die Hinweise des Herstellers.

- Verwenden Sie keine Kunststoff-Behälter im Grillbetrieb, da diese durch den Grill beschädigt werden können.
- Beachten Sie bitte, dass im Mikrowellengerät hauptsächlich die Speisen und Flüssigkeiten in einem Behälter erhitzt werden und nicht das Behältnis selbst. Obwohl der Deckel eines Behältnisses nicht heiß ist, wenn Sie es aus dem Mikrowellengerät nehmen, entsteht beim Abnehmen des Deckels die gleiche Menge an Dampf und Spritzern wie beim konventionellen Garvorgang.
- Prüfen Sie immer die Temperatur des Garguts, besonders, wenn Sie Lebensmittel oder Flüssigkeiten für Babys erhitzen. Es ist empfehlenswert niemals Lebensmittel oder Flüssigkeiten zu sich zu nehmen, die direkt aus dem Mikrowellengerät kommen. Warten Sie einige Minuten ab und rühren Sie die Lebensmittel oder die Flüssigkeit um, bis sich die Hitze gleichmäßig verteilt hat.
- Bei bestimmten Lebensmitteln besteht Verbrennungsgefahr durch Siedeverzug. Warten Sie bei Lebensmitteln die aus einer Mischung von Fett und Wasser bestehen, z. B. Brühe, etwa 30 bis 60 Sekunden ab, bevor Sie die Lebensmittel aus dem Mikrowellengerät nehmen. Die Mischung kann sich so absetzen. Sie verhindern so ein plötzliches Sieden, wenn ein Löffel in das Lebensmittel oder die Flüssigkeit gestellt wird oder ein Brühwürfel hinzugefügt wird.  
Um Siedeverzug zu verhindern können Sie auch einen Löffel aus Metall vor dem Garen in das Gefäß stellen. Achten Sie dabei darauf, dass der Löffel an keiner Stelle die Wände des Mikrowellengeräts oder den Grill berührt, da dies zu Schäden am Gerät führen kann.

## Störungen (Interferenzen)

Durch das Mikrowellengerät können Störungen bei Radios, Fernsehern oder ähnlichen Geräten auftreten. Durch folgende Maßnahmen können Störungen beseitigt oder reduziert werden:

- Reinigen Sie die Tür und die Dichtungsoberflächen des Mikrowellengeräts.
- Stellen Sie das Radio, den Fernseher etc. soweit wie möglich vom Mikrowellengerät entfernt auf.
- Verwenden Sie eine ordnungsgemäß installierte Antenne für das Radio, den Fernseher etc., damit ein guter Empfang sichergestellt ist.

## Wie Sie das Mikrowellengerät vorbereiten

### Auspacken und auf Beschädigungen prüfen

- Entnehmen Sie sämtliches Verpackungsmaterial vollständig aus dem Garraum des Mikrowellengeräts.

Das Gehäuse des Mikrowellengeräts ist zum Schutz mit einer Kunststofffolie überzogen.



#### **Achtung!**

**Entfernen Sie vollständig die Folie vom Gehäuse des Mikrowellengeräts. Die Folie könnte sonst während des Betriebs die Entlüftung behindern. Das Mikrowellengerät könnte beschädigt werden.**

Untersuchen Sie das Gerät nach dem Auspacken auf sichtbare Defekte wie

- fehlerhafte Ausrichtung der Tür
- Beschädigungen an der Tür
- Dellen oder Löcher in Türfenster und Display
- Dellen am Gehäuse



#### **Verletzungsgefahr!**

**Sollte einer der oben genannten Defekte sichtbar sein, verwenden Sie das Mikrowellengerät nicht. Es besteht sonst Verletzungsgefahr oder das Gerät kann beschädigt werden.**

## Das Mikrowellengerät aufstellen

Das Mikrowellengerät wiegt 15,5 kg. Stellen Sie es auf eine ebene Fläche, die dieses Gewicht tragen kann.

Stellen Sie das Gerät nicht in der Nähe von Quellen auf, die hohe Temperaturen und Wasserdampf erzeugen.

Stellen Sie keine Gegenstände auf das Mikrowellengerät.

Halten Sie den Mindestabstand des Mikrowellengeräts seitlich zur Wand von 8 cm und nach hinten zur Wand von 10 cm ein.



# Beschreibung des Mikrowellengeräts

## Die Bestandteile des Mikrowellengeräts

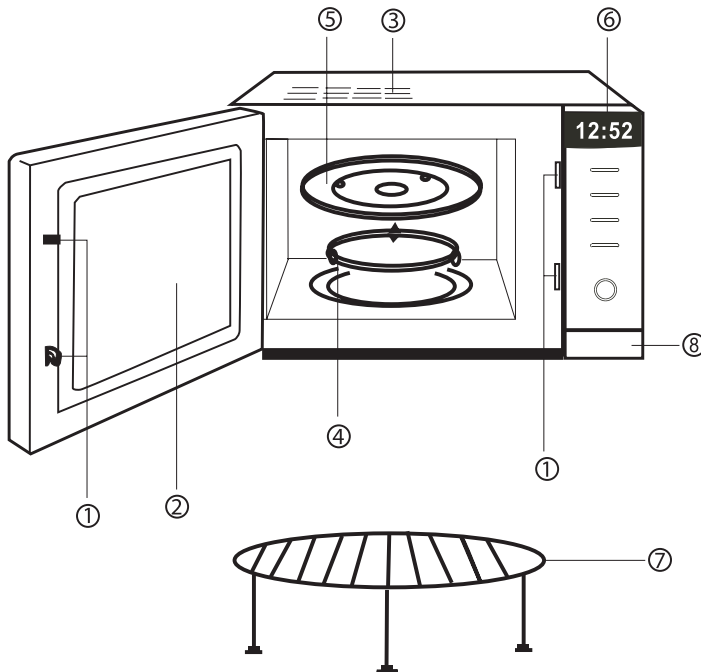

- 1 Sicherheitsverschlüsse der Tür
- 2 Garraum-Fenster
- 3 Garraum-Entlüftung
- 4 Lagerung des Drehtellers
- 5 Drehteller
- 6 Bedienfeld
- 7 Grillrost
- 8 Türöffner

## Das Bedienfeld

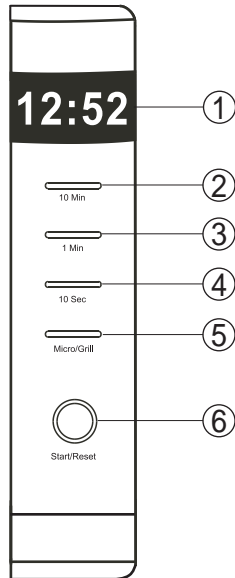

1 Anzeige (Display)

TIME-Tasten:

2 10- Minuten -Taste

3 1-Minuten-Taste

4 10- Sekunden-Taste

5 Funktionswahl-Taste MICRO/GRILL

6 Taste START/RESET

## Wie Sie das Mikrowellengerät bedienen

### Wie Sie Flüssigkeiten im Mikrowellengerät erhitzen



#### **Achtung!**

**Sie dürfen keinesfalls den mitgelieferten Grillrost bei der Mikrowellen-Funktion verwenden. Die Mikrowelle kann beschädigt werden.**

Sie können in dem Mikrowellengerät mit nur einem Tastendruck zum Beispiel eine Tasse Wasser erhitzen.

- ➔ Stellen Sie den Behälter mit der Flüssigkeit in das Mikrowellengerät.
- ➔ Schließen Sie die Tür des Geräts.
- ➔ Drücken Sie die START-Taste.

Das Mikrowellengerät erhitzt das Wasser jetzt eine Minute lang mit voller Leistung.

Sie können die Garzeit bis auf maximal 30 Minuten verlängern.

- ➔ Drücken Sie dazu wiederholt die START-Taste, bis Sie die gewünschte Garzeit eingestellt haben. Mit jedem Drücken verlängern Sie die Garzeit um eine Minute.

Nach Ende der Garzeit schaltet das Mikrowellengerät ab und Sie hören fünf Signaltöne als Zeichen.

#### **Hinweise:**

- Wenn Sie während der Garzeit die START-Taste zwei Sekunden gedrückt halten, wird das Mikrowellengerät abgeschaltet.
- Wenn Sie die START-Taste bei geöffneter Tür drücken, beenden Sie das eingestellte Programm.

## Wie Sie mit dem Mikrowellengerät erhitzen

### Automatisches Erhitzen mit voller Leistung

- Stellen Sie den Behälter mit dem Gargut in den Garraum und schließen Sie die Tür des Mikrowellengeräts.
- Stellen Sie die Garzeit mit den TIME-Tasten ein.

Die maximale Garzeit ist 60 Minuten.

- Drücken Sie die START-Taste.

Das Mikrowellengerät beginnt das Gargut zu erhitzen. Nach Ablauf der eingestellten Zeit schaltet sich das Mikrowellengerät automatisch ab.

## Wie Sie die Leistung des Mikrowellengeräts einstellen

Mit der Funktionswahl-Taste MICRO/GRILL 5 können Sie die verschiedenen Leistungsstufen für das Erhitzen und das Auftauen von Speisen sowie die Grillfunktion einstellen. Drücken Sie wiederholt auf die Funktionswahl-Taste 5. Die Einstellung beginnt bei Stufe „P10“: = 100% Leistung

Anzahl der Tastendrucke	Anzeige im Display	Modus	Leistung in Watt
1	P10	Mikrowelle	800
2	P7	Mikrowelle	560
3	P5	Mikrowelle	400
4	P3	Mikrowelle	240
5	P1	Mikrowelle	80
6	DEF	Auftauen	
7	G-1	Grillen	1.100
8	G-2	Grillen	550
9	C-1	Kombination	440 Mikrow. 495 Grill
10	C-2	Kombination	240 Mikrow. 770 Grill

## Wie Sie mit der Mikrowelle Speisen erhitzen



### Achtung!

Sie dürfen keinesfalls den mitgelieferten Grillrost bei der Mikrowellen-Funktion verwenden. Die Mikrowelle kann beschädigt werden.

- Stellen Sie den Behälter mit dem Gargut in das Mikrowellengerät und schließen Sie die Tür des Geräts.
- Drücken Sie mehrfach die Funktionswahl-Taste, bis Sie die gewünschte Leistung eingestellt haben.
- Drücken Sie die TIME-Tasten, bis Sie die gewünschte Garzeit eingestellt haben.

Die maximale Garzeit ist 60 Minuten.

- Drücken Sie die START-Taste.

Das Mikrowellengerät beginnt das Gargut zu erhitzen. Nach Ablauf der eingestellten Zeit schaltet sich das Gerät automatisch ab.

## Wie Sie Gefriergut mit dem Mikrowellengerät auftauen



### Achtung!

Sie dürfen keinesfalls den mitgelieferten Grillrost bei der Auftau-Funktion verwenden. Die Mikrowelle kann beschädigt werden.

**Hinweis:** Sie können Gefriergut bis zu maximal zwei Kilogramm Gewicht auftauen. Das Gerät berechnet aus dem Gewicht automatisch die Auftauzeit.

- Stellen Sie den Behälter mit dem Gefriergut in den Garraum und schließen Sie die Tür des Mikrowellengeräts.
- Drücken Sie sechsmal die Funktionswahl-Taste, bis im Display „DEF“ angezeigt wird, um die Auftau-Funktion auszuwählen.
- Geben Sie das Gewicht des Gefriergutes ein. Drücken sie die TIME-Tasten bis das Gewicht des Gefriergutes im Display angezeigt wird. Für je 100 g Gewicht drücken Sie die TIME-Taste (10 Sekunden) einmal, für ein Kilogramm Gewicht die TIME-Taste (1 Minute) einmal.

Beispiel: Für Gefriergut mit 1.400 g Gewicht müssen Sie die TIME-Taste (1 Minute) einmal und die TIME-Taste (10 Sekunden) viermal drücken.

→ Drücken Sie die START-Taste.

Das Mikrowellengerät errechnet die optimale Auftauzeit und beginnt mit dem Auftauvorgang.

## Wie Sie mit dem Mikrowellengerät grillen

- Legen Sie das Grillgut auf den Grillrost.
- Schließen Sie die Tür des Mikrowellengeräts.
- Drücken Sie die Funktionswahl-Taste, um die Grill-Funktion auszuwählen (GRILL).

Die Grill-Funktion bietet Ihnen zwei Grilleinstellungen und zwei Kombinationseinstellungen.

- Grilleinstellung 1: 100 % Leistung des Grills. Auf dem Display wird „G-1“ angezeigt.
- Grilleinstellung 2: 50 % Leistung des Grills. Auf dem Display wird „G-2“ angezeigt.

**Hinweis:** Die maximale Grillzeit beträgt 60 Minuten.

- Drücken Sie die TIME-Tasten, bis Sie die gewünschte Grillzeit eingestellt haben.
- Drücken Sie dann die START-Taste.

Bei den Grill-Einstellungen G-1 und G-2 werden Sie nach der Hälfte der Garzeit mit zwei Signaltönen daran erinnert, das Grillgut zu wenden. Der Grillvorgang wird automatisch für eine Minute unterbrochen.

- Öffnen Sie die Tür des Mikrowellengeräts, wenden Sie das Grillgut und schließen Sie die Tür.

- ➔ Drücken Sie die START-Taste, um den Grill wieder einzuschalten und die zweite Hälfte der Garzeit zu starten.

**Hinweis:** Wenn Sie das Grillgut nicht wenden, wird der Grillvorgang nach einer Minute automatisch fortgesetzt.

- Kombinationseinstellung 1: 45 % Leistung des Grills und 55 % Leistung der Mikrowelle  
Auf dem Display wird „C-1“ angezeigt.
- Kombinationseinstellung 2: 70 % Leistung des Grills und 30 % Leistung der Mikrowelle  
Auf dem Display wird „C-2“ angezeigt.

## Wie Sie Einstellungen rückgängig machen

Bei geöffneter Tür:

- ➔ Drücken Sie auf die START/RESET-Taste um Einstellungen und die Wahl des Garmodus zu löschen.

Bei geschlossener Tür:

- ➔ Drücken Sie die START/RESET-Taste, um das gewählte Garprogramm zu starten.

Im Pause-Modus wird das Garprogramm fortgesetzt, wenn Sie die START/RESET-Taste drücken.

- ➔ Drücken Sie die START/RESET-Taste während des Garens, um das Mikrowellengerät abzuschalten.

## Wie Sie die Kindersicherung ein- und ausschalten

Sie können mit der Kindersicherung verhindern, dass Kinder das Mikrowellengerät unbeaufsichtigt einschalten.

**Hinweis:** Bei eingeschalteter Kindersicherung leuchtet ein Rechteck im Display und die Tasten des Mikrowellengeräts sind ohne Funktion.

- ➔ Drücken Sie die TIME-Tasten (10 Sekunden) und (1 Minute) gleichzeitig und halten Sie diese für zwei Sekunden gedrückt.

Die Kindersicherung ist jetzt eingeschaltet.

- ➔ Um die Kindersicherung wieder auszuschalten, drücken Sie erneut die TIME-Tasten (10 Sekunden) und (1 Minute) gleichzeitig und halten Sie diese für zwei Sekunden gedrückt.



## Wie Sie das Mikrowellengerät pflegen



### **Gefahr eines Stromschlags!**

**Schalten Sie das Mikrowellengerät aus und ziehen Sie den Netzstecker aus der Steckdose, bevor Sie das Gerät reinigen. Sie können sich sonst verletzen oder das Mikrowellengerät beschädigen.**

Wenn Feuchtigkeit in das Mikrowellengerät eindringt, können die elektronischen Bauteile beschädigt werden. Achten Sie daher immer darauf, dass keine Flüssigkeit durch die Lüftungsschlitze in das Geräteinnere gelangt.

**Benutzen Sie keine aggressiven oder scheuernden Reinigungsmittel und keine Lösungsmittel. Kratzen Sie Verschmutzungen nicht mit harten Gegenständen ab.**

## Wie sie das Mikrowellengerät reinigen

- Reinigen Sie das Gehäuse des Mikrowellengeräts mit einem leicht mit milder Seifenlauge befeuchtetem weichen Tuch.

Halten Sie das Innere des Garraums immer sauber.

- Wischen Sie Spritzer und andere Lebensmittelreste mit einem weichen angefeuchteten Tuch von den Wänden des Garraums ab. Wenn der Garraum stark verschmutzt ist, können Sie eine milde Seifenlösung benutzen. Benutzen Sie keine starken Reinigungsmittel und kratzen Sie Verschmutzungen nicht mit harten Gegenständen ab.
- Reinigen Sie das Gehäuse und das Bedienfeld mit einem weichen angefeuchteten Tuch. Benutzen Sie keine anderen Reinigungsmittel, da Sie sonst das Mikrowellengerät beschädigen können.

**Hinweis:** Wenn Sie das Gerät bei hoher Luftfeuchtigkeit betreiben, kann die Tür des Geräts beschlagen. Das ist kein Zeichen für eine Beschädigung. Wischen Sie den Dampf mit einem weichen Tuch ab.

Von Zeit zu Zeit kann es nötig sein, den Drehteller zu reinigen.

- Nehmen Sie den Drehteller aus dem Garraum und reinigen Sie ihn wie normales Geschirr.

Reinigen Sie die Lagerung des Drehtellers und den Boden des Garraums regelmäßig. Sie verhindern so Verschmutzungen, die zu lauten Geräuschen beim Betrieb der Mikrowelle führen können.

- Wischen Sie den Boden und die Lagerung des Drehtellers mit einer milden Seifenlösung oder warmem Wasser ab.

Sie können die Lagerung auch aus dem Garraum herausnehmen und sie wie normales Geschirr reinigen. Achten Sie darauf, dass Sie die Lagerung wieder in der richtigen Position einsetzen.

## Wie Sie Gerüche beseitigen

Sie können Gerüche mit einer Mischung aus Wasser, Zitronenschalen und Zitronensaft aus dem Mikrowellengerät entfernen.

- Füllen Sie die Mischung in eine tiefe Schale aus mikrowellengeeignetem Material.
- Schließen sie die Tür, stellen Sie fünf Minuten Garzeit ein und schalten Sie das Mikrowellengerät ein.
- Nehmen Sie die Schale nach Ende der Garzeit aus dem Mikrowellengerät heraus und wischen Sie den Garraum mit einem Tuch gründlich trocken.

Wenn die Lampe im Garraum ersetzt werden muss, setzen Sie sich bitte mit Ihrem Fachhändler in Verbindung. Wechseln Sie die Lampe nicht selbst aus.

## Wie Sie Störungen beheben

Führen Sie folgende Schritte durch, wenn das Gerät nicht funktioniert, oder im Display keine Meldung angezeigt wird:

- Prüfen Sie, ob der Netzstecker des Mikrowellengeräts ordnungsgemäß eingesteckt ist. Sollte dies nicht der Fall sein, ziehen Sie den Stecker aus der Steckdose, und stecken Sie den Stecker ordnungsgemäß wieder ein.
- Überprüfen Sie, ob eine Sicherung ausgelöst wurde. Ist die Sicherung in Ordnung, überprüfen Sie die Steckdose mit Hilfe eines anderen Geräts.

Wenn das Mikrowellengerät keine Leistung erbringt:

- Prüfen Sie ob die Zeitschaltuhr eingestellt ist.
- Prüfen Sie, ob die Tür ordnungsgemäß geschlossen ist. Andernfalls funktioniert das Mikrowellengerät nicht.

Wenn Sie mit den oben genannten Schritten das Problem nicht lösen können, wenden Sie sich bitte an das nächste autorisierte Service-Center.



**Verletzungsgefahr!**  
**Versuchen Sie niemals, das Mikrowellengerät selbst zu reparieren, da Sie sich verletzen können.**

## Wie Sie den Hersteller erreichen

DGC GmbH  
Spöttingerstraße 2b  
D-86899 Landsberg

## Wie Sie das Mikrowellengerät entsorgen



Altgeräte sind kein wertloser Abfall. Durch umweltgerechte Entsorgung können wertvolle Rohstoffe wieder gewonnen werden. Erkundigen Sie sich in Ihrer Stadt- oder Gemeindeverwaltung nach Möglichkeiten einer umwelt- und sachgerechten Entsorgung des Gerätes.

Das Gerät ist mit dem CE-Zeichen gekennzeichnet und entspricht damit den wesentlichen Anforderungen der Europäischen Richtlinie 89/336 EWG, elektromagnetische Sicherheit.

Dieses Gerät ist entsprechend der Richtlinie 2002/96/EG über Elektro- und Elektronik-Altgeräte (WEEE) gekennzeichnet.

Dieses Produkt darf am Ende seiner Lebensdauer nicht über den normalen Haushaltsabfall entsorgt werden, sondern muss an einem Sammelpunkt für das Recycling von elektrischen und elektronischen Geräten abgegeben werden. Das Symbol auf dem Produkt, der Gebrauchsanleitung oder der Verpackung weist darauf hin. Die Werkstoffe sind gemäß ihrer Kennzeichnung wiederverwertbar. Mit der Wiederverwendung, der stofflichen Verwertung oder anderen Formen der Verwertung von Altgeräten leisten Sie einen wichtigen Beitrag zum Schutze unserer Umwelt.

## Technische Daten

<b>Stromversorgung</b>	<b>230 V-50 Hz, 1.280 W</b>
<b>Leistungsabgaben</b>	<b>800 W(Mikrowelle); 1100 W (Grill)</b>
<b>Mikrowellenfrequenz</b>	<b>2.450 MHz</b>
<b>Außenabmessungen (Breite x Tiefe x Höhe)</b>	<b>470 mm x 377 mm x 282 mm</b>
<b>Garraumabmessungen (Breite x Tiefe x Höhe)</b>	<b>315 mm x 330 mm x 195 mm</b>
<b>Garrauminhalt</b>	<b>20 Liter</b>
<b>Drehteller</b>	<b>Ø 245 mm</b>
<b>Gewicht</b>	<b>ca. 15,5 kg</b>

Technische Änderungen vorbehalten.

The logo for Nordmende, featuring the brand name in a bold, serif font centered within a stylized, elongated oval shape with a gradient effect.

**NORDMENDE**

**MO-D1087-4**

**Four à micro-ondes DIGITAL avec GRILL  
capacité 20 litres**

**Mode d'emploi**

---

## Avant-propos

Ce mode d'emploi vous permet d'utiliser votre four à micro-ondes

- de manière conforme et en toute sécurité.
- Installation du four à micro-ondes
- Utilisation du four à micro-ondes
- Recyclage du four à micro-ondes

## Symboles utilisés dans ce mode d'emploi

Différentes parties de ce mode d'emploi sont signalées par une mise en page particulière, permettant de distinguer s'il s'agit de

texte normal,

- de listes ou
- ➔ de modes opératoires.

---

## SOMMAIRE

<b>Consignes générales de sécurité</b> .....	4
<b>Interférences</b> .....	7
<b>Description du four à micro ondes</b> .....	8
Commandes.....	9
<b>Installation du four à micro ondes</b> .....	10
<b>Commandes du four à micro ondes</b> .....	11
Réchauffer les liquides.....	11
Réchauffer les aliments .....	12
Décongeler des aliments.....	13
Griller des aliments.....	14
Annuler un réglage.....	15
Activer/désactiver la fonction sécurité enfants.....	15
<b>Entretien</b> .....	16
Éliminer les odeurs.....	17
<b>Dépannage et recyclage</b> .....	18
<b>Données techniques</b> .....	19



## Consignes générales de sécurité

- Lisez attentivement toutes les consignes de ce mode d'emploi et observez-les lors de l'utilisation du four à micro-ondes.
- Ne faites pas fonctionner le four à micro-ondes sans surveillance.
- Branchez le four à micro-ondes uniquement à une prise secteur (230 V alternatif, 50 Hz).
- Débranchez la fiche du secteur si vous n'utilisez pas le four à micro-ondes pendant une période prolongée.
- N'utilisez le four à micro-ondes que s'il fonctionne correctement. Ne l'utilisez pas s'il est endommagé ou s'il est tombé.
- N'utilisez pas le four à micro-ondes si la charnière de la porte ou son verrouillage de sécurité est défectueux. La porte doit toujours fermer correctement.
- Ne laissez pas les enfants utiliser le micro-ondes sans surveillance.
- N'ouvrez jamais le capot du four à micro-ondes.
- 
- 
- 
- N'essayez jamais de réparer vous-même le four à micro-ondes.
- Ne démontez jamais des pièces du four à micro-ondes (pieds, accouplement du plateau tournant, vis etc.).
- N'obstruez jamais les fentes d'aération de l'intérieur du four à micro-ondes.
- N'introduisez pas d'objets à l'intérieur du four à micro-ondes par les fentes d'aération.
- Aucun liquide ne doit pénétrer dans le four à micro-ondes.
- Maintenez la porte et son encadrement toujours propres. Des saletés sur la porte peuvent empêcher cette dernière de bien se fermer.
- Avant de nettoyer son intérieur, arrêtez le four à micro-ondes et débranchez la fiche du secteur. A défaut, vous risquez de vous blesser ou d'endommager le four à micro-ondes.



- 
- Ne faites pas fonctionner le four à micro-ondes à vide. Cela pourrait l'endommager.
  - Utilisez impérativement le support de plateau et son plateau tournant. Placez le support de plateau dans le logement prévu dans le fond du four à micro-ondes et déposez plateau tournant dessus. Veillez à ce que les dentures de l'entraînement s'emboîtent dans les creux du plateau tournant.
  - Utilisez uniquement des récipients compatibles avec le four à micro-ondes. Observez pour cela les consignes de leur fabricant.
    - N'utilisez pas de poêles en métal ou de la vaisselle avec des poignées métalliques.
    - N'utilisez pas de récipients décorés à l'or ou à l'argent. Les décorations pourraient être endommagées et des étincelles se produisent à la cuisson.
    - N'utilisez pas de récipients en plastique.
    - N'utilisez pas de récipients en mélamine. Ce matériau absorbe les micro-ondes et peut se briser, se carboniser ou augmenter le temps de cuisson.
    - Retirez les fermetures métalliques des sachets en plastique.
  - N'utilisez pas de récipients à ouverture réduite, comme par ex. les bouteilles.
  - Ne cuisez jamais des aliments directement sur le plateau tournant.
  - Ne surchauffez pas les aliments dans le four à micro-ondes. Surveillez le four à micro-ondes si vous y avez introduit des matériaux tels que le papier, le plastique ou d'autres matériaux inflammables pour faciliter la cuisson.
  - Si le matériau s'enflamme dans le four à micro-ondes, maintenez la porte fermée. Tournez la minuterie sur „0“ et débranchez la fiche secteur.
  - N'utilisez pas le four à micro-ondes pour faire des bocaux (conserves). Les fours à micro-ondes ne sont pas faits pour cela, car on ne peut y introduire des récipients à fermeture hermétique. Tout aliment mal conditionné peut s'altérer et mettre en danger votre santé si vous le consommez.
  - Ne cuisez des aliments à peau ou enveloppe rigide (jaunes d'œufs, pommes de terre ou foie de volaille par ex.) qu'après avoir piqué l'enveloppe plusieurs fois à la fourchette.

- 
- Ne cuisez pas les œufs avec leur coque, car ils exploseraient. Les œufs pochés peuvent aussi exploser pendant la cuisson. Couvrez les aliments avec un couvercle non fixe et laissez-les reposer pendant une minute après la cuisson avant de retirer le couvercle.
  - Ne cuisez pas des aliments se trouvant dans des récipients fermés, ils pourraient exploser.
  - Vérifiez toujours la température, notamment si les aliments ou liquides que vous réchauffez sont destinés aux bébés. Nous recommandons de ne jamais ingérer des aliments ou liquides sortant directement du micro-ondes. Attendez quelques minutes et mélangez l'aliment ou le liquide pour que la chaleur se répartisse uniformément.
  - Cuisez toujours complètement les aliments, afin d'exclure la présence de toute bactérie toxique. Vérifiez que les aliments cuisent aussi à cœur. Vérifiez cela à l'aide d'un thermomètre conçu pour les fours à micro-ondes.
  - N'utilisez que des thermomètres conçus pour la cuisson au four à micro-ondes et observez les consignes du fabricant.
  - 
  - Les liquides présentent des risques de brûlures en raison de leur ébullition retardée. Attendez de 30 à 60 secondes avant de sortir un mélange liquide de graisse et d'eau (bouillon par ex.) du four à micro-ondes. Cela permet au mélange de se reposer. A défaut, une ébullition soudaine peut se produire lorsque par ex. vous plongez une cuiller ou un bouillon en cube dans le liquide. Pour empêcher toute ébullition retardée, vous pouvez aussi placer une cuiller métallique dans le liquide avant la cuisson. Veillez à ce que la cuiller ne touche en aucun cas les parois du four à micro-ondes pour éviter de l'endommager.
  - N'oubliez pas que les micro-ondes chauffent directement les aliments et non pas les récipients, qui peuvent être réchauffés indirectement par les aliments. Même si votre récipient ne chauffe pas, la même quantité de vapeur et de projections qu'avec la cuisson traditionnelle peut se produire.

---

## Interférences avec d'autres appareils

Le four à micro-ondes peut provoquer des interférences avec les radios, téléviseurs ou autres appareils de ce type. Voici comment éliminer ou réduire ces interférences :

- Nettoyez la porte et les surfaces des joints du four à micro-ondes.
- Fermez correctement la porte du four à micro-ondes.
- Placez la radio, le téléviseur etc. le plus loin possible du four à micro-ondes.
- Utilisez une antenne correctement installée pour la radio, le téléviseur etc., afin d'assurer une bonne réception. Veuillez consulter à ce sujet le mode d'emploi de l'appareil concerné

# Descriptif du four à micro-ondes

## Éléments constitutifs

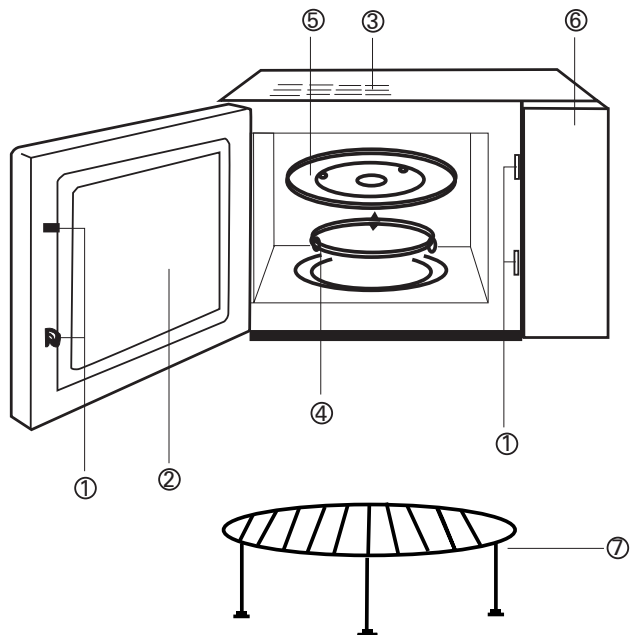

1	Verrouillages de sécurité de la porte
2	Hublot de la porte
3	Fentes d'aération
4	Support plateau tournant
5	Plateau tournant
6	Commandes
7	Grille pour le grill

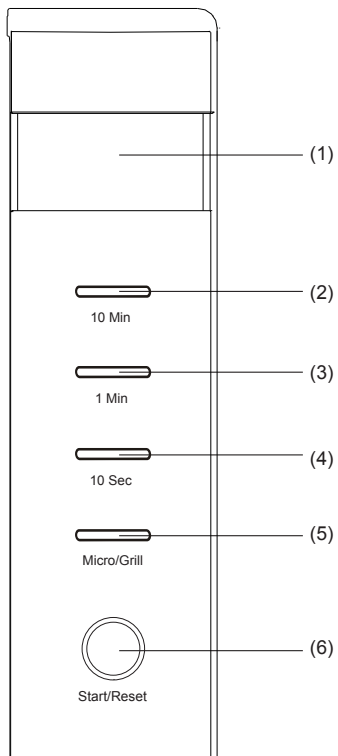

## COMMANDES

- 1 Affichage
- 2 Touche 10 minutes
- 3 Touche 1 minute
- 4 Touche 10 secondes
- 5 Touche de sélection MICRO-ONDES / GRILL
- 6 Touche START/ RESET (MARCHE/ANNULATION)

## Installation du four à micro-ondes

N'installez pas le four à micro-ondes à des endroits soumis à de fortes températures ou à la vapeur d'eau.

### Remarque :

Le four à micro-ondes pèse environ 16 kg.

- Posez-le sur une surface plane pouvant supporter son poids.
- Veillez à respecter une distance minimale au mur de 8 cm sur les côtés et de 10 cm à l'arrière.
- Branchez la fiche secteur dans la prise secteur. Ne déposez aucun objet sur le four à micro-ondes. Mise en place du four à micro-ondes

## Déballage et vérifications



**Risque de blessures !**

**N'utilisez pas le four à micro-ondes s'il est défectueux : risque de blessures ou d'endommagement du four.**



**Risque d'incendie !**

**Retirez entièrement le film du capot métallique du four à micro-ondes. A défaut, ce film pourrait limiter l'aération de l'intérieur du four pendant la cuisson et le four pourrait être endommagé.**

Le capot métallique du four à micro-ondes est protégée par un film plastique.

- Enlever le film du capot métallique.
- Retirez tous les éléments d'emballage et les pièces fournies de l'intérieur du four à micro-ondes.
- Après avoir déballé le four, assurez-vous qu'il ne présente pas les défauts suivants :
  - mauvais alignement de la porte,
  - porte endommagée,
  - bosses ou trous dans le hublot de la porte,
  - bosses à l'intérieur ou à l'extérieur.

---

## Commande du four à micro-ondes

### Réchauffer les liquides au four à micro-ondes



**Attention !**

**N'utilisez en aucun cas la grille fournie avec la fonction micro-ondes. Risque de détérioration du four à micro-ondes.**

Pour par exemple réchauffer une tasse d'eau, il vous suffit d'appuyer sur une seule touche.

- ➔ Déposez le récipient contenant le liquide dans le four à micro-ondes.
- ➔ Fermez la porte du four à micro-ondes.
- ➔ Appuyez sur la touche START/RESET

Le four à micro-ondes réchauffe alors l'eau pendant une minute à pleine puissance.

Vous pouvez prolonger le temps de cuisson jusqu'à 30 minutes.

- ➔ Pour cela, appuyer de manière répétée sur la touche START jusqu'au réglage du temps de cuisson voulu. Chaque pression sur la touche augmente le temps de cuisson d'une minute.

Une fois la cuisson terminée, le four à micro-ondes s'arrête et cinq bips sonores retentissent.

#### Remarques :

- Si vous maintenez la touche START pendant deux secondes pendant le temps de cuisson, le four à micro-ondes s'arrête.
- Si vous appuyez sur la touche START porte ouverte, vous annulez le programme réglé au préalable.

## Réchauffer les aliments au four à micro-ondes

### Réchauffage automatique à pleine puissance

- (Par exemple : sélectionnez la puissance de cuisson à 100% pendant 5 minutes)
- Déposez le récipient contenant les aliments à réchauffer dans le four et fermez la porte du four à micro-ondes.
- Réglez le temps de cuisson à l'aide de la touche 1mn

Le temps de cuisson maximum est de 30 minutes.

- Appuyez sur la touche START.

Le four à micro-ondes commence à réchauffer les aliments. Une fois le temps de cuisson écoulé, le four à micro-ondes s'arrête automatiquement.

## Réglage de la puissance du four à micro-ondes

Le sélecteur de fonction vous permet de régler les différents niveaux de puissance du four pour le réchauffage et la décongélation des aliments, et la fonction de grill. Appuyez de manière répétée sur le sélecteur de fonction. Le réglage commence au niveau „P10“:

Nombre de pressions	Affichage à l'écran	Mode	Puissance
1	P10	Micro-ondes	100%
2	P7	Micro-ondes	70%
3	P5	Micro-ondes	50%
4	P3	Micro-ondes	30%
5	P1	Micro-ondes	10%
6	DEF	Décongél.	
7	G-1	Grill	85%
8	G-2	Grill	50%
9	C-1	Combinaison	55% micro-ondes + 45% grill
10	C-2	Combinaison	30% micro-ondes + 70% grill



---

## Réchauffer les aliments au four à micro-ondes



**Attention !**

**N'utilisez en aucun cas la grille fournie avec la fonction micro-ondes. Risque de détérioration du four à micro-ondes.**

- ➔ Déposez le récipient contenant les aliments à réchauffer dans le four et fermez la porte du four à micro-ondes.
- ➔ Appuyez de manière répétée sur le sélecteur de fonction jusqu'au réglage de la puissance voulue.
- ➔ Appuyez sur les touches pour régler le temps de cuisson voulu.

Le temps maximum de cuisson est de 60 minutes.

- ➔ Appuyez sur la touche START.

Le four à micro-ondes commence à réchauffer les aliments. Une fois le temps de cuisson écoulé, le four à micro-ondes s'arrête automatiquement.

## Décongeler les aliments au four à micro-ondes



**Attention !**

**N'utilisez en aucun cas la grille fournie avec la fonction micro-ondes. Risque de détérioration du four à micro-ondes.**

**Remarque:** vous pouvez décongeler jusqu'à 2 kilos d'aliments à la fois.

- ➔ Déposez le récipient contenant les aliments congelés dans le four et fermez la porte du four à micro-ondes.
- ➔ Appuyez sur le sélecteur de fonction « micro/grill » jusqu'à ce que „DEF“ s'affiche à l'écran pour ensuite sélectionner la fonction de décongélation.
- ➔ Réglez le temps de décongélation en fonction du poids des aliments congelés. Appuyez sur les touches «1mn » et « 10sec » jusqu'à afficher le poids des aliments congelés à l'écran. Pour un poids de 100 g, appuyez une fois sur la touche « 10 sec » et pour un poids d'un kilo appuyez une fois sur la touche « 1mn ».

---

Exemple : pour des aliments de 1.400 g, vous devez appuyer une fois sur la touche « 1mn » et quatre fois sur la touche « 10 sec ».

→ Appuyez sur la touche START.

Le four à micro-ondes commence le processus de décongélation.

## Griller avec le four à micro-ondes

→ Déposez les aliments à griller sur le grill

→ Fermez la porte du four à micro-ondes.

→ Appuyez sur le sélecteur de fonction « micro/grill » pour sélectionner la fonction de grill (GRILL).

La fonction de grill vous offre deux réglages de grill seul et deux réglages combinés.

- Grill 1 : 85% de la puissance du grill.  
L'affichage indique „G-1“.
- Grill 2: 50% de la puissance du grill.  
L'affichage indique „G-2“.

**Remarque** : le temps maximum de grill est de 60 minutes.

→ Appuyez sur les touches pour régler le temps de grill voulu.

→ Appuyez ensuite sur la touche START.

Avec les réglages du grill G-1 et G-2, deux bips sonores retentiront au milieu du temps de cuisson pour vous rappeler de retourner les aliments. La cuisson au grill s'interrompt alors automatiquement pendant une minute.

→ Ouvrez la porte du four à micro-ondes, retournez les aliments et refermez la porte

→ Appuyez sur la touche START pour remettre en marche le grill et démarrer la deuxième moitié du temps de cuisson.

**Remarque** : si vous ne retournez pas les aliments, le grill se remet en marche automatiquement au bout d'une minute.

- Réglage combiné 1: 45 % de la puissance du grill et 55 % de la puissance du four à micro-ondes  
L'affichage indique „C-1“.
- Réglage combiné 2: 70 % de la puissance du grill et 30 % de la puissance du four à micro-ondes  
L'affichage indique „C-2“.

---

## Annuler un réglage

Porte ouverte :

- ➔ Appuyez sur la touche START/RESET pour annuler les réglages et le mode de cuisson.

Porte fermée :

- ➔ Appuyez sur la touche START/RESET pour démarrer le programme de cuisson sélectionné.

En mode pause, le programme de cuisson se poursuit si vous appuyez sur la touche START/RESET.

- ➔ Appuyez sur la touche START/RESET pendant la cuisson pour arrêter le four à micro-ondes.

## Activer et désactiver la sécurité enfants

La sécurité enfants vous permet d'éviter la mise en marche inopinée du four à micro-ondes par les enfants. Sécurité enfants activée, les touches du four à micro-ondes ne répondent pas.

- ➔ Appuyez simultanément sur les touches « 1 Min » et « 10 sec » et maintenez-les enfoncées pendant deux secondes.

La sécurité enfants est à présent activée.

- ➔ Pour désactiver la sécurité enfants, appuyez à nouveau sur les touches « 1 Min » et « 10 sec » et maintenez-les enfoncées pendant deux secondes.

## Entretien du four à micro-ondes



**Risque de choc électrique !**

**Avant de nettoyer son intérieur, arrêtez le four à micro-ondes et débranchez la fiche du secteur. A défaut, vous risquez de vous blesser ou d'endommager le four à micro-ondes.**



**Attention !**

**L'humidité pénétrant dans le four à micro-ondes peut endommager des composants électroniques. Aucun liquide ne doit pénétrer dans le four à micro-ondes par les fentes d'aération.**

**N'utilisez aucun produit nettoyant agressif ou abrasif. N'éliminez pas les salissures à l'aide d'objets durs.**

## Nettoyage du four à micro-ondes

→ Nettoyez la carrosserie et le bandeau de commande à l'aide d'un chiffon doux humide. N'utilisez aucun produit nettoyant, car il pourrait endommager le four à micro-ondes.

Maintenez l'intérieur du four toujours propre.

→ Essayez les éclaboussures et autres restes d'aliments à l'aide d'un chiffon doux humide des parois de l'intérieur du four.

→ Si l'intérieur du four est très sale, vous pouvez utiliser un chiffon doux imprégné d'eau légèrement savonneuse.

→ Nettoyez aussi le creux dans lequel tourne le support du plateau tournant et éliminez l'eau de condensation qui s'y accumule.

**Remarque :** si votre four à micro-ondes fonctionne dans une ambiance très humide, de la buée peut se former sur la porte. Cela n'est pas un signe de mauvais fonctionnement. Essayez la vapeur d'eau à l'aide d'un chiffon doux.

---

De temps en temps, nettoyez le plateau tournant et son support.

- Sortez le plateau tournant et le support du plateau tournant du four et nettoyez-les comme de la vaisselle normale.
- Remettez ensuite en place le support du plateau tournant au fond du four et déposez le plateau dessus. Veillez à ce que les dentures de l'entraînement s'emboîtent dans les creux du plateau tournant.

## **Eliminer les odeurs**

Pour éliminer les odeurs à l'intérieur du four, vous pouvez utiliser un mélange d'eau, de zeste de citron et de jus de citron.

- Versez ce mélange dans un bol profond adapté au four à micro-ondes.
- Positionnez le sélecteur de puissance sur „Med“.
- Fermez la porte du four.
- Positionnez la minuterie sur cinq minutes.
- Sortez le bol du four à micro-ondes une fois le temps de cuisson écoulé et essuyez bien l'intérieur du four à l'aide d'un chiffon.

---

## Dépannage



### Risque de blessures !

**N'essayez jamais de réparer vous-même le four à micro-ondes ; vous pourriez vous blesser. Faites toujours réaliser les réparations par du personnel qualifié.**

Faites les vérifications suivantes si le four à micro-ondes ne fonctionne pas.

- Contrôlez si la fiche secteur du four à micro-ondes est bien branchée. Si elle n'est pas bien branchée, débranchez-la de la prise secteur, attendez 10 secondes et rebranchez-la correctement.
- Vérifiez si le disjoncteur du circuit électrique concerné de votre logement n'est pas déclenché. S'il est enclenché, vérifiez si la prise fonctionne à l'aide d'un autre appareil en état de fonctionner. Si cet appareil ne fonctionne toujours pas, appelez votre service après vente.

- Vérifiez si la porte du four est bien fermée. A défaut, le four à micro-ondes ne fonctionnera pas. Fermez bien sa porte.
- Vérifiez si la minuterie est enclenchée. Réglez le temps de cuisson voulu.
- Si les opérations susmentionnées ne vous permettent pas d'éliminer la panne, veuillez vous adresser à votre service après vente.

## Recyclage du four à micro-ondes

Ne jetez en aucun cas votre four à micro-ondes avec les ordures ménagères. Déposez de préférence votre four à micro-ondes dans votre déchèterie. Renseignez-vous auprès des services communaux sur les possibilités de recyclage en bonne et due forme dans le respect de l'environnement. Veuillez observer les prescriptions légales en vigueur.

---

## Caractéristiques techniques

Alimentation électrique	230 V~/50 Hz, 1280 W
Puissance restituée	800W
Puissance grill	1100W
Fréquence micro-ondes	2450 MHz
Dim. extérieures (largeur x profondeur x hauteur)	470 mm x 377m x 282 mm
Dim. intérieures (largeur x profondeur x hauteur)	315mm x 330 mm x 195 mm
Capacité	20 litres
Plateau tournant	Ø 245 mm
Poids	Env. 16 kg







**Forno a microonde  
con vano di cottura da 20 litri  
NMW 302**

**Istruzioni d'uso**

---

## Premessa

Questo manuale aiuta a usare

- in modo sicuro e conforme
- a quanto prescritto

il vostro forno a microonde.

## Destinatari di queste istruzioni d'uso

Le istruzioni d'uso si rivolgono a tutte le persone che

- installano,
- utilizzano,
- o smaltiscono l'apparecchio.

## Caratteristiche grafiche di queste istruzioni d'uso

Diversi elementi del manuale sono contrassegnati da simboli particolari. In questo modo risulta facile capire se si tratta di

testo normale,

- elenchi o
- istruzioni operative

---

# Indice

<b>Istruzioni generali di sicurezza</b> .....	<b>4</b>
<b>Disturbi (interferenze)</b> .....	<b>7</b>
<b>Come preparare il forno a microonde</b> .....	<b>8</b>
Disimballaggio e verifica di eventuali danni .....	8
Collocazione del forno a microonde .....	8
<b>Descrizione del forno a microonde</b> .....	<b>9</b>
Componenti del forno a microonde.....	9
Pannello di comando .....	10
<b>Uso del forno a microonde</b> .....	<b>11</b>
Come riscaldare liquidi nel forno a microonde .....	11
Come riscaldare con il forno a microonde .....	12
Come azzerare le impostazioni .....	15
Come attivare e disattivare la protezione per bambini ..	16
<b>Manutenzione del forno a microonde</b> .....	<b>17</b>
Come pulire il forno a microonde.....	17
Come eliminare gli odori .....	18
Come rimuovere le anomalie.....	19
<b>Come contattare il produttore</b> .....	<b>20</b>
<b>Come smaltire il forno a microonde</b> .....	<b>20</b>
<b>Dati tecnici</b> .....	<b>20</b>



## Istruzioni generali di sicurezza

Per ridurre il rischio di incendi, scariche elettriche e lesioni o irradiazione eccessivo di microonde, attenersi a quanto segue:

- Leggere con attenzione tutte le istruzioni presenti in questo manuale e attenersi ad esse quando si utilizza il forno a microonde.
- Utilizzare il forno a microonde secondo l'uso conforme prescritto in questo manuale. Non usare l'apparecchio per nessun altro scopo che non sia il riscaldamento degli alimenti. Non usare il forno a microonde per asciugare o come vano per depositare indumenti, carta o oggetti non commestibili.
- Non usare il forno a microonde per friggere o per sterilizzare oggetti.
- I bambini possono utilizzare l'apparecchio solo sotto il controllo di un adulto.
- Usare il forno a microonde solo se funziona regolarmente, non risulta danneggiato e non ha subito cadute.
- Estrarre la spina dalla presa di corrente se non si usa il forno a microonde per un lungo periodo di tempo.
- Non aprire l'alloggiamento del forno a microonde.
- Non cercare mai di riparare autonomamente il forno a microonde.
- Non rimuovere mai componenti quali la base, il giunto, le viti, ecc. del forno a microonde.
- Non conficcare mai oggetti all'interno del forno a microonde attraverso le feritoie d'aerazione.
- Impedire che penetrino liquidi nel forno a microonde.
- Mantenere sempre puliti la porta e il telaio. Lo sporco sulla porta può impedire una chiusura corretta di quest'ultima.
- Non mettere in funzione il forno a microonde quando è vuoto. L'apparecchio può subire danni.
- Il piatto girevole, il supporto del piatto girevole, il giunto e l'anello di rotazione devono trovarsi nella giusta posizione quando si usa il forno a microonde.
- Non rimuovere l'albero motore del piatto girevole.
- Rimuovere le chiusure metalliche ai sacchetti prima di metterli nel forno a microonde.
- Non surriscaldare gli alimenti nel vano di cottura. Sorvegliare il forno a microonde con attenzione se sono presenti all'interno carta, plastica o altri materiali combustibili per semplificare il processo di cottura.

- Se si dovesse incendiare materiale nel vano di cottura, mantenere chiusa la porta dell'apparecchio, spegnere l'apparecchio o staccare la corrente tramite l'interruttore automatico.
- Non usare il forno a microonde per cotture prolungate. I forni a microonde non sono adatti a tale scopo. Gli alimenti non cotti adeguatamente possono deteriorarsi e al momento del consumo costituire un pericolo.
- Cuocere gli alimenti con la buccia o la scorza, come ad es. tuorlo d'uovo, patate o fegato di pollo, solo dopo aver forato alcune volte la superficie con una forchetta.
- Non cuocete le uova con il guscio, altrimenti esplodono. Anche le uova affogate possono esplodere durante la cottura. Assicurarsi che gli alimenti siano coperti e, dopo la cottura, lasciarli riposare un minuto, prima di rimuovere la copertura.
- Non cuocere gli alimenti in contenitori chiusi, perché possono esplodere.
- Non cuocere mai gli alimenti direttamente sul piatto girevole.
- Usare soltanto stoviglie adatte alla cottura a microonde. Attenersi alle istruzioni del produttore.
  - Non usare tegami di metallo o stoviglie con manici di metallo.
  - Non usare contenitori con particolari d'oro o d'argento. Tali particolari possono subire danni e si verificano scintille durante la cottura.
  - Non usare chiusure in filo metallico per i sacchetti di plastica.
  - Non usare stoviglie in melamina perché contengono un materiale che assorbe le microonde. Può verificarsi una rottura o carbonizzazione delle stoviglie, oppure si riduce la velocità di cottura.
  - Non usare contenitori con l'apertura stretta, come ad esempio le bottiglie.
- Per la cottura nel forno a microonde usare soltanto termometri adatti. Attenersi alle istruzioni del produttore.

- Non usare contenitori di plastica con il funzionamento a grill, perché possono venire danneggiati dal grill.
- Si tenga presente che nel forno a microonde vengono riscaldate principalmente le pietanze e i liquidi nel recipiente e non il recipiente stesso. Anche se il coperchio di un recipiente non è caldo, quando si estrae quest'ultimo dal forno a microonde, rimuovendo il coperchio è presente la stessa quantità di vapore e spruzzi come in caso di cottura tradizionale.
- Verificare sempre la temperatura della pietanza cotta, in particolare se si riscaldano alimenti o liquidi per bambini. È consigliabile non toccare alimenti o liquidi appena usciti dal forno a microonde. Attendere alcuni minuti e mescolare gli alimenti o il liquido, fino a quando il calore non si è distribuito in modo omogeneo.
- Con determinati alimenti esiste il pericolo di scottature a causa di un ritardo nell'ebollizione. Con gli alimenti costituiti da una miscela di grasso e acqua, ad es. il brodo, attendere da 30 a 60 secondi prima di toglierli dal forno a microonde. La miscela può in questo modo sedimentare. Si impedisce in questo modo un'improvvisa ebollizione, se si mette un cucchiaino nell'alimento o nel liquido o viene aggiunto un dado per il brodo. Per impedire un ritardo nell'ebollizione, si può anche mettere un cucchiaino di metallo nel recipiente prima della cottura. A questo proposito si presti attenzione affinché il cucchiaino non tocchi nessun punto delle pareti del forno a microonde o il grill, perché potrebbe provocare danni all'apparecchio.

## Disturbi (interferenze)

Il forno a microonde può provocare disturbi a radio, televisioni o apparecchi simili. Si possono eliminare o ridurre i disturbi con i seguenti provvedimenti:

- Pulire la porta e le superfici di tenuta del forno a microonde.
- Collocare la radio, la televisione, ecc. per quanto possibile lontano dal forno a microonde.
- Usare un'antenna regolarmente installata per la radio, la televisione, ecc., in modo da garantire una buona ricezione.

## Come preparare il forno a microonde

### Disimballaggio e verifica di eventuali danni

- Rimuovere tutto il materiale di imballaggio dal vano di cottura del forno a microonde.

L'alloggiamento del forno a microonde è rivestito con una pellicola di plastica a scopo protettivo.



#### **Attenzione!**

**Rimuovere completamente la pellicola dall'alloggiamento del forno a microonde. Diversamente la pellicola potrebbe impedire la ventilazione durante il funzionamento dell'apparecchio. Il forno a microonde potrebbe subire danni.**

Dopo il disimballaggio controllare se l'apparecchio presenta difetti visibili come

- allineamento errato della porta
- danni alla porta
- ammaccature o fori nella finestra-porta e sul display
- ammaccature sull'alloggiamento esterno



#### **Pericolo di lesioni!**

**Se dovesse essere visibile uno dei difetti citati, non usare il forno a microonde. Altrimenti esiste il rischio di lesioni o l'apparecchio può subire danni.**

### Collocazione del forno a microonde

Il forno a microonde pesa 15,5 kg. Collocarlo su una superficie piana in grado di sopportare tale peso.

Non collocare l'apparecchio vicino a fonti che producono temperature elevate e vapore acqueo.

Non collocare oggetti sul forno a microonde.

Mantenere la distanza minima dal forno a microonde, che è di 8 cm dalla parete laterale e 10 cm da quella posteriore.



# Descrizione del forno a microonde

## Componenti del forno a microonde

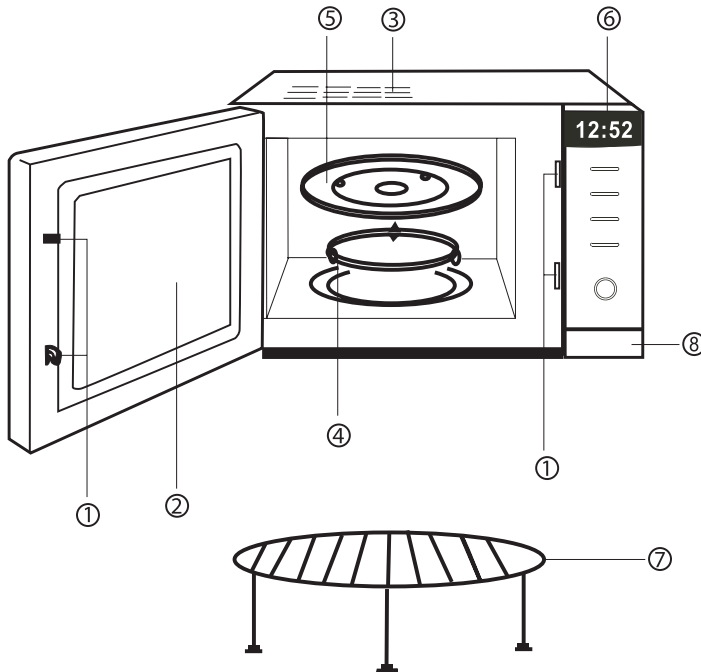

- 1 Chiusure di sicurezza della porta
- 2 Finestra vano di cottura
- 3 Ventilazione vano di cottura
- 4 Supporto del piatto girevole
- 5 Piatto girevole
- 6 Pannello di comando
- 7 Griglia
- 8 Apriporta

## Pannello di comando

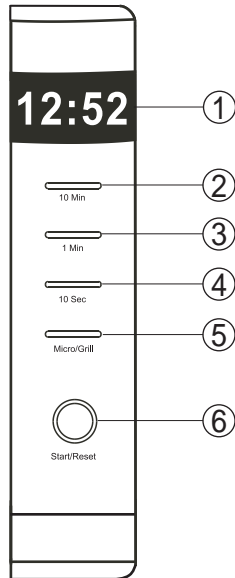

1 Display

Tasti TIME:

2 Tasto 10 minuti

3 Tasto 1 minuto

4 Tasto 10 secondi

5 Tasto di selezione funzione MICRO/GRILL

6 Tasto START/RESET

## Uso del forno a microonde

### Come riscaldare liquidi nel forno a microonde



#### Attenzione!

**In nessun caso si deve usare la griglia fornita nella confezione durante il funzionamento a microonde. L'apparecchio a microonde può subire danni.**

Nel forno a microonde è possibile, ad esempio, scaldare una tazza d'acqua con la semplice pressione di un tasto.

- ➔ Mettere il contenitore con il liquido nel forno a microonde.
- ➔ Chiudere la porta dell'apparecchio.
- ➔ Premere il tasto START.

Il forno a microonde riscalda l'acqua per un minuto alla massima potenza.

Si può prolungare il tempo di cottura fino a un massimo di 30 minuti.

- ➔ A tale scopo, premere ripetutamente il tasto START fino a impostare il tempo di cottura desiderato. A ogni pressione si prolunga il tempo di cottura di un minuto.

Alla fine del tempo di cottura il forno a microonde si spegne e si sentono cinque segnali acustici.

#### Note:

- Se durante il processo di cottura si tiene premuto per due secondi il tasto START, il forno a microonde si spegne.
- Se si preme il tasto START con la porta aperta, si conclude il programma impostato.

## Come riscaldare con il forno a microonde

### Riscaldamento automatico alla massima potenza

- Collocare il recipiente con la pietanza nel vano di cottura e chiudere la porta del forno a microonde.
- Impostare il tempo di cottura con i tasti TIME.

Il tempo di cottura massimo è 60 minuti.

- Premere il tasto START.

Il forno a microonde inizia a riscaldare la pietanza. Una volta trascorso il tempo impostato, il forno a microonde si spegne automaticamente.

## Come impostare la potenza del forno a microonde

Con il tasto di selezione della funzione MICRO/GRILL 5 si possono impostare i diversi gradi di potenza per il riscaldamento e lo scongelamento di pietanze e per la funzione grill. Premere ripetutamente il tasto di selezione della funzione 5. La regolazione inizia a livello "P10": = 100% di potenza

Numero pressioni e tasto	Visualizzazioni sul display	Modalità	Potenza in Watt
1	P10	Microonde	800
2	P7	Microonde	560
3	P5	Microonde	400
4	P3	Microonde	240
5	P1	Microonde	80
6	DEF	Scongelamento	
7	G-1	Grill	1.100
8	G-2	Grill	550
9	C-1	Uso combinato	440 microonde 495 grill
10	C-2	Uso combinato	240 microonde 770 grill

## Come riscaldare le pietanze con il microonde



### Attenzione!

In nessun caso si deve usare la griglia fornita nella confezione durante il funzionamento a microonde.

L'apparecchio a microonde può subire danni.

- Mettere il recipiente con la pietanza nel forno a microonde e chiudere la porta dell'apparecchio.
- Premere più volte il tasto di selezione della funzione, fino a impostare la potenza desiderata.
- Premere i tasti TIME, fino a impostare il tempo di cottura desiderato.

Il tempo di cottura massimo è 60 minuti.

- Premere il tasto START.

Il forno a microonde inizia a riscaldare la pietanza. Una volta trascorso il tempo impostato l'apparecchio si spegne automaticamente.

## Come scongelare alimenti congelati con il forno a microonde



### Attenzione!

In nessun caso si deve usare la griglia fornita nella confezione durante la funzione di scongelamento.

L'apparecchio a microonde può subire danni.

**Nota:** si possono scongelare alimenti congelati fino a un peso massimo di 2 kg. L'apparecchio calcola automaticamente il tempo di scongelamento, in base al peso.

- Collocare il recipiente con l'alimento congelato nel vano di cottura e chiudere la porta del forno a microonde.
- Premere sei volte il tasto di selezione della funzione, fino a quando sul Display non viene visualizzato "DEF", per scegliere la funzione di scongelamento.
- Inserire il peso dell'alimento congelato. Premere i tasti TIME fino a quando non viene visualizzato sul display il peso dell'alimento congelato. Per ogni 100 g di peso, premere una volta il tasto TIME (10 secondi), per 1 chilogrammo di peso premere una volta il tasto TIME (1 minuto).

Esempio: per un alimento congelato che pesa 1.400 g, occorre premere una volta il tasto TIME (1 minuto) e quattro volte il tasto TIME (10 secondi).

→ Premere il tasto START.

Il forno a microonde calcola il tempo di scongelamento ottimale e inizia il processo di scongelamento.

## Come grigliare con il forno a microonde

- Collocare l'alimento da grigliare sulla griglia.
- Chiudere la porta del forno a microonde.
- Premere il tasto di selezione della funzione per scegliere la funzione grill (GRILL).

La funzione grill vi offre due impostazioni del grill e due impostazioni combinate.

- Impostazione grill 1: 100 % di potenza del grill. Sul display è visualizzato "G-1".
- Impostazione grill 2: 50 % di potenza del grill. Sul display è visualizzato "G-2".

**Nota:** Il tempo massimo di cottura su griglia è 60 minuti.

- Premere i tasti TIME, fino a quando non è stato impostato il tempo di grill desiderato.
- Premere quindi il tasto START.

Con le impostazioni del grill G-1 e G-2, una volta raggiunta la metà del tempo di cottura, due segnali acustici vi ricordano che l'alimento da grigliare deve essere girato. Il processo di grill viene interrotto automaticamente per un minuto.

- Aprire la porta del forno a microonde, girare l'alimento da grigliare e chiudere la porta.

- ➔ Premere il tasto START per riaccendere il grill e avviare la seconda parte del processo di cottura.

**Nota:** Se non viene girato l'alimento da grigliare, il processo di grill riprende automaticamente dopo un minuto.

- Impostazione combinata 1: 45 % di potenza del grill e 55 % di potenza del microonde  
Sul display viene visualizzato "C-1".
- Impostazione combinata 2: 70 % di potenza del grill e 30 % di potenza del microonde  
Sul display viene visualizzato "C-2".

## Come azzerare le impostazioni

Con porta aperta:

- ➔ Premere il tasto START/RESET per cancellare le impostazioni e la scelta del modo di cottura.

Con porta chiusa:

- ➔ Premere il tasto START/RESET per avviare il programma di cottura scelto.

Nella modalità pausa il programma di cottura riprende se si preme il tasto START/RESET.

- ➔ Premere il tasto START/RESET durante la cottura per spegnere il forno a microonde.

## Come attivare e disattivare la protezione per bambini

Con la protezione per bambini si può impedire che i bambini accendano involontariamente il forno a microonde.

**Nota:** con la protezione per bambini attiva, sul display si accende un rettangolo e i tasti del forno a microonde sono inattivi.

- ➔ Premere i tasti TIME (10 secondi) e (1 minuto) contemporaneamente e tenerli premuti per due secondi.

La protezione bambini è ora attiva.

- ➔ Per disattivare nuovamente la protezione per bambini, premere di nuovo i tasti TIME (10 secondi) e (1 minuto) contemporaneamente e tenerli premuti per due secondi.



## Manutenzione del forno a microonde



### Pericolo di scarica elettrica!

**Spegnere il forno a microonde ed estrarre la spina dalla presa di corrente prima di pulire l'apparecchio. Altrimenti esiste il rischio di lesioni o il forno a microonde può subire danni.**

Se penetra umidità nel forno a microonde, si possono danneggiare i componenti elettronici. Prestare sempre attenzione affinché non giunga umidità attraverso le feritoie di ventilazione all'interno dell'apparecchio.

**Non usare detersivi aggressivi o abrasivi né solventi. Non grattare lo sporco con oggetti duri.**

## Come pulire il forno a microonde

- Pulire l'alloggiamento del forno a microonde con un panno morbido leggermente inumidito e insaponato.

Mantenere sempre pulito l'interno del vano di cottura.

- Rimuovere gli spruzzi e altri residui di alimenti dalle pareti del vano di cottura con un panno morbido inumidito. Se il vano di cottura è molto sporco, si può usare una soluzione delicata a base di sapone. Non usare detersivi forti e non grattare lo sporco con oggetti duri.
- Pulire l'alloggiamento e il pannello di comando con un panno morbido inumidito. Non usare nessun altro detergente altrimenti si può danneggiare il forno a microonde.

**Nota:** Se si usa l'apparecchio in condizioni di umidità elevata dell'aria, la porta dell'apparecchio si può appannare. Non si tratta di un danno. Pulire con un panno morbido.

Di tanto in tanto può essere necessario pulire il piatto girevole.

- Togliere il piatto girevole dal vano di cottura e pulirlo come le normali stoviglie.

Pulire il supporto del piatto girevole e il fondo del vano di cottura regolarmente. Si impedisce in questo modo l'accumularsi di sporco che può provocare forti rumori durante il funzionamento del forno a microonde.

- Strofinare il fondo e il supporto del piatto girevole con una soluzione delicata a base di sapone o acqua calda.

Si può anche togliere il supporto dal vano di cottura e lavarlo come le normali stoviglie. Si presti attenzione a reinserire il supporto nella giusta posizione.

## Come eliminare gli odori

Si possono rimuovere gli odori dal forno a microonde con una miscela d'acqua, buccia di limone e succo di limone.

- Versare la miscela in una scodella profonda in materiale adatto al forno a microonde.
- Chiudere la porta, impostare cinque minuti di tempo di cottura e accendere il forno a microonde.
- Alla fine del tempo di cottura togliere la scodella dal forno a microonde e sfregare il vano di cottura con un panno asciutto.

Se deve essere sostituita la lampadina del vano di cottura, contattare il rivenditore. Non sostituire autonomamente la lampadina.

## Come rimuovere le anomalie

Eeguire i seguenti passaggi, se l'apparecchio non funziona o sul display non sono visualizzati messaggi:

- Verificare che la spina della corrente del forno a microonde sia correttamente inserita. Se così non fosse, togliere la spina dalla presa di corrente e reinserirla in modo corretto.
- Verificare se è scattata una protezione. Se la protezione è a posto, provare la presa di corrente usando un altro apparecchio.

Se il forno a microonde non rilascia potenza:

- Verificare se il timer è impostato.
- Verificare se la porta è regolarmente chiusa. Diversamente il forno a microonde non funziona.

Se il problema non si risolve con i provvedimenti indicati sopra, rivolgersi al più vicino centro di assistenza autorizzato.



**Pericolo di lesioni!**

**Non cercare mai di riparare autonomamente il forno a microonde perché si rischia di rimanere feriti.**

## Come contattare il produttore

DGC GmbH  
Spöttingerstraße 2b  
D-86899 Landsberg

## Come smaltire il forno a microonde



I vecchi apparecchi non sono rifiuti privi di valore. Grazie allo smaltimento nel rispetto dell'ambiente, è possibile recuperare materie prime utili. Informarsi presso la propria amministrazione cittadina o comunale circa le opportunità di smaltimento adeguato ed ecologico dell'apparecchio.



L'apparecchio è contrassegnato con il marchio CE ed è quindi conforme ai requisiti fondamentali della direttiva europea 89/336 CEE, sicurezza elettromagnetica.

**Questo apparecchio è contrassegnato in conformità alla direttiva 2002/96/CE relativa ai vecchi apparecchi elettrici ed elettronici (WEEE).**

Una volta terminato il suo ciclo di vita, questo prodotto non deve essere smaltito tra i normali rifiuti domestici, ma deve essere consegnato presso un punto di raccolta per il riciclaggio di apparecchi elettrici ed elettronici. Il simbolo sul prodotto, sul manuale d'uso o sull'imballaggio richiama a tale aspetto. I materiali vanno riciclati in base al proprio simbolo. Con il riutilizzo, il recupero dei materiali od altre forme di riciclaggio di vecchi apparecchi si contribuisce in modo decisivo alla protezione del nostro ambiente.

## Dati tecnici

Alimentazione elettrica	230 V-50 Hz, 1.280 W
Potenza erogata	800 W(microonde); 1100 W (grill)
Frequenza microonde	2.450 MHz
Dimensioni esterne (larghezza x profondità x altezza)	470 mm x 377 mm x 282 mm
Dimensioni vano di cottura (larghezza x profondità x altezza)	315 mm x 330 mm x 195 mm
Capacità vano di cottura	20 litri
Piatto girevole	Ø 245 mm
Peso	ca. 15,5 kg

Con riserva di modifiche tecniche.